



プロト ラウンドラジエーターKIT

PLOT CURVED RADIATOR KITS (PLOT ORIGINAL) プロト 販売元商品

未掲載の商品がまだまだあります! 詳しくはHPへ! [▶ www.plotonline.com/](http://www.plotonline.com/)

性能、ルックス共に ワンオブ並みの冷却カスタム

■高い放熱量 放熱量比較表(単位:kcal/h)

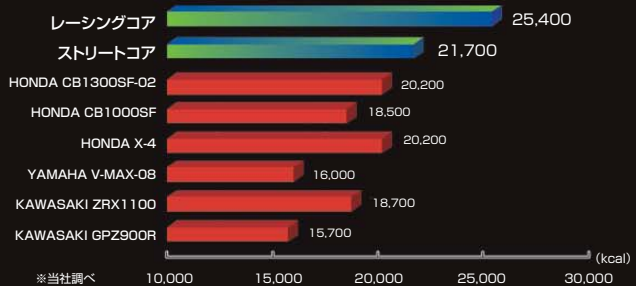

■高い汎用性

BIGラジエーター装着と言えば他車純正流用が主流で多くの加工を要するケースが殆どです。
PLOTのラウンドラジエーターコアは1ヶ所に5ヶの取付け穴を設定。合計20ヶの取付け穴で高い汎用性を実現しています。

■専用ファン

プロトは単なるサイズアップではなく、冷却効率、車体クリアランスなど、最も効率の良い車種専用設計に拘りました。それには、専用ファンの採用が大きな効果を発揮しています。図のように、ファンカバーとコアとの隙間を極力無くす事で高い吸出し効果を実現。ストリートコアでも充分な冷却効果を確認する事が可能となりました。それにより、オイルクーラーの同時装着時にも地上高の確保が出来、バンク角を極力損なわない設計となっています。

ファンの効率図

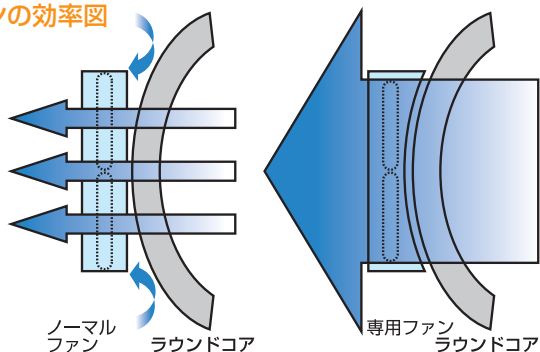

ラジエーター装着にあたって

まず、現在のエンジンの状態を知ることが一番です。
水冷エンジン車は水温を適性に保つことにより、はじめて性能が発揮されるのです。それには水温計の装着が必要になります。水温計なら標準で付いてると思われるかも知れませんが、目盛りのないメーターでは、低いか高いかわかっててもその間はアバウトになりがちなもの。まずは、正確に水温を知ることが重要です。
*一般的には、80℃前後が一番性能を発揮できる温度と言われてます。いくらキャブレターを交換したりエキゾースト、ピストン等を交換しても水温が適正でなければエンジンを回した瞬間はよくてもすぐに熱ダレによるパワーダウンが始まります。パワーアップと熱とは切り離しては考えられない問題です。もし水温が高い場合、冷却系の容量アップ、つまりラジエーターの交換となるわけです。しかし、極端に大きいサイズのラジエーターへ交換した場合、オーバークール(冷え過ぎ)になり、これまた性能を発揮できないというわけです。目安としてはラジエーターコアの寸法から換算するとよいでしょう。
*ちなみに油温・水温が高い場合、燃料が薄い状態も考えられます。プラグ等で異常燃焼ではないかを確認。特に冬場等はコア本体にガムテープで走行風が当たる部分をふさぐ等、計器類をみながら、水温が適正になるよう調整して下さい。

PICK UP
ITEM

TOURING
& CAMPING

WEAR &
HELMET

HANDLE &
CONTROL

BRAKE &
CLUTCH

EXHAUST

CARBURETOR,
INTAKE &
ENGINE

ELECTRICAL

BODY &
ACCESSORY

SUSPENSION

SPROCKET
& CHAIN

TIRE &
WHEEL

CHEMICAL &
MAINTENANCE

HARLEY-
DAVIDSON

MINI

SCOOTER

OFF ROAD

AUTOMOTIVE
PARTS

プロト ラウンドラジエーター コア

2000年 鈴鹿8時間耐久ロードレース ノジマエンジニアリング&プロト
参戦車両 KAWASAKI ZRX1100にも使用されていました



■選べるサイズとカラー

プロトラウンドラジエーターは、高い放熱量を誇るレーシングと、ストリートでの使用を前提とし適度なフィンピッチで通風性の良いストリートの2タイプをご用意しております。色はさりげないカスタムを演出するガンメタリック塗装、存在感をアピールするシルバー塗装、カスタムベースとしての無塗装の3種類からお選び頂けます。

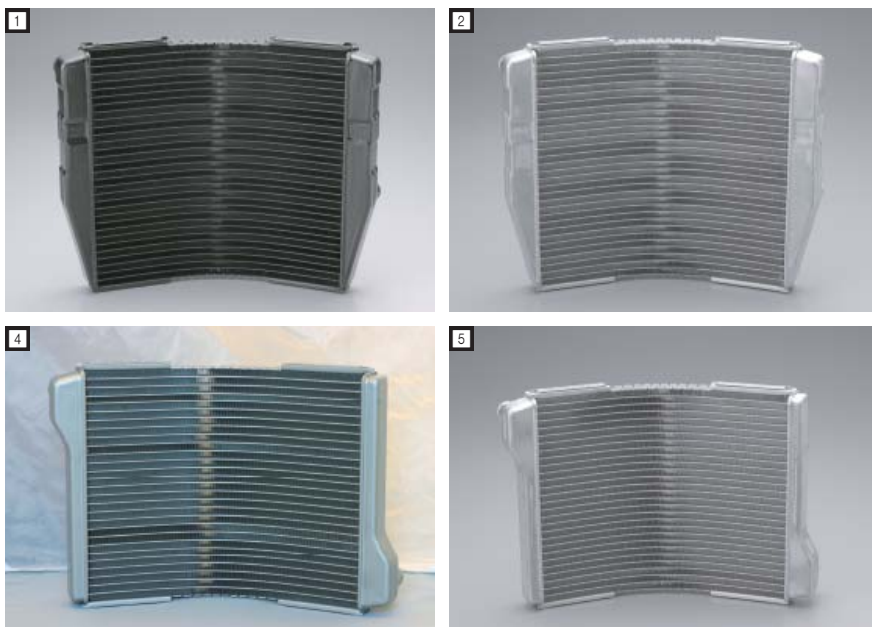

品名	サイズ 幅×高さ×厚さ(mm)	放熱量(Kcal)	カラー	品番	価格(税込)	価格(本体)
ラウンドラジエーター レーシングコア コア単体	340×318X24	25,400	ガンメタ塗装	RRP00	① ¥50,400	¥48,000
			無塗装	RRP000	② ¥50,400	¥48,000
			ガンメタ塗装	RRP01	③ ¥49,350	¥47,000
ラウンドラジエーター ストリートコア コア単体	340×278X24	21,700	シルバー塗装	RRP01S	④ ¥49,350	¥47,000
			無塗装	RRP010	⑤ ¥49,350	¥47,000

ラウンドラジエーター用オプションパーツ



品名	タイプ	品番	価格(税込)	価格(本体)
電動ファン	φ210/54.5mm	RRP02	¥29,400	¥28,000
	φ172/58.1mm	RRP03-01	¥29,400	¥28,000



タイプ	カラー	品番	価格(税込)	価格(本体)
レーシングコア用 (RRP00/RRP00S/RRP000)用	ガンメタ	RRP04S	¥7,140	¥6,800
	シルバー	RRP04SS	¥7,140	¥6,800
ストリートコア用 (RRP01/RRP01S/RRP010)用	ガンメタ	RRP05S	¥7,140	¥6,800
	シルバー	RRP05SS	¥7,140	¥6,800



品名	サイズ	対応機種	品番	価格(税込)	価格(本体)
ファンセンサーアダプター	×SM16&P1.5	×SM16&P1.5	ZRX1100/1200	RRP0704S14	⑥ ¥2,100 ¥2,000
	×SM10&P1.25	×SM16&P1.5	GPZ900/750R	RRP0700S14	⑦ ¥2,100 ¥2,000
メクラ蓋	M16xP1.5		RRP0701S14	¥2,100	¥2,000

*プロト ラウンドラジエーター用取付ステー付
(取付けには別途M5ボルトが必要になります。)

PLOT CURVED RADIATOR KITS (PLOT ORIGINAL)

- PICK UP ITEM
- TOURING & CAMPING
- WEAR & HELMET
- HANDLE & CONTROL
- BRAKE & CLUTCH
- EXHAUST
- CARBURETOR, INTAKE & ENGINE
- ELECTRICAL
- BODY & ACCESSORY
- SUSPENSION
- SPROCKET & CHAIN
- TIRE & WHEEL
- CHEMICAL & MAINTENANCE
- HARLEY-DAVIDSON
- MINI
- SCOOTER
- OFF ROAD
- AUTOMOTIVE PARTS

プロト ラウンドラジエター ボルトオンキット

車種専用設計の安心感



■ボルトオン専用設計

プロトラウンドラジエターコアを車種専用ボルトオンキットとして設定。KIT内容には、専用ステー、コアガード、専用ファンを始めラジエターホースといった装着にあたり必要な物は全て含まれております。



■専用ファン

プロトは単なるサイズアップではなく、冷却効率、車体クリアランスなど、最も効率の良い車種専用設計に拘りました。それには、専用ファンの採用が大きな効果を発揮しており、ファンとコアとの隙間を極力無くす事で高い吸出し効果を実現。ストリートコアでも充分な冷却効果を確認する事が可能となりました。それにより、オイルクーラーの同時装着時にも地上高の確保が出来、バンク角を極力損なわない設計となっています。

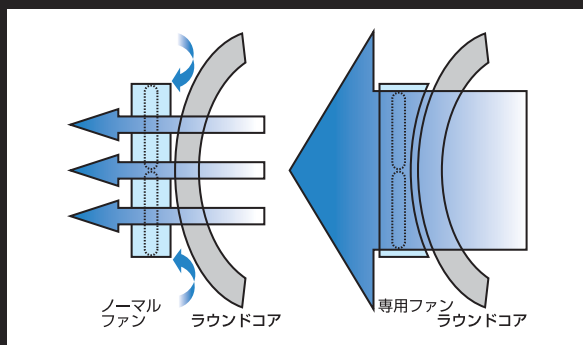

■ストリートキットとレーシングキット

ストリートコアと電動ファンを同時装着し公道での使用目的に対応したストリートキットと、ファンを省きラジエターとオイルクーラーを同時装着可能とし冷却効率をアップしながら、バンク角を確保したレーシングキットの設定があります。用途に応じたキットをお選び下さい。

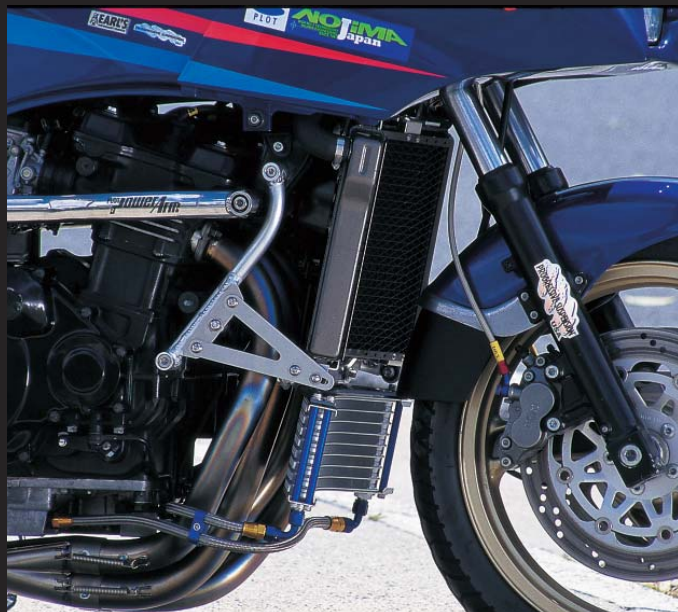

プロト ラウンドラジエターKIT

ポルトオンストリート



適合車種	KIT内容	コア	品番	価格(税込)	価格(本体)
CB1300SF 03-06	電動ファン・コアガード・ボルトオンステー付	ストリートコア ガンメタ	RRK133S	¥141,750	¥135,000
		ストリートコア シルバー*	RRK133SS	¥141,750	¥135,000

※スーパーボールドールへの取付けは出来ません。マフラーとのクリアランスが非常に厳しい車両です。上の取付け写真と下のRRK133SRの写真を参照下さい。装着にはフロントフェンダーのカットが必要です(車体側4cm程度)。ノーマルマフラーは取付出来ません。上の写真の様な4-2-1仕様マフラーが推奨です。ラジエター側への張り出しの多い社外マフラーの場合、ラジエターに干渉する可能性があります。上の写真は別売のラウンドオイルクーラーキット(P412 ROC133)との同時装着例です。* ボルトオンステーはガンメタ塗装となります。



適合車種	KIT内容	コア	品番	価格(税込)	価格(本体)
CB1300SF 03-06	電動ファン・コアガード・ボルトオンステー付	レーシングコア ガンメタ	RRK133SR	¥144,900	¥138,000
		レーシングコア シルバー*	RRK133SRS	¥144,900	¥138,000

※スーパーボールドールへの取付けは出来ません。マフラーとのクリアランスが非常に厳しい車両です。上の取付け写真と上段のRRK133Sの写真を参照下さい。装着にはフロントフェンダーのカットが必要です(車体側4cm程度)。ノーマルマフラーは取付出来ません。上の写真の様な4-2-1仕様マフラーが推奨です。ラジエター側への張り出しの多い社外マフラーの場合、ラジエターに干渉する可能性があります。別売のラウンドオイルクーラーキット(P412 ROC133)との同時装着は不可です。* ボルトオンステーはガンメタ塗装となります。



適合車種	KIT内容	コア	品番	価格(税込)	価格(本体)
CB1300SF 98-02	電動ファン・コアガード・ボルトオンステー付	ストリートコア ガンメタ	RRK095S	¥141,750	¥135,000
		ストリートコア シルバー*	RRK095SS	¥141,750	¥135,000

※マフラーとのクリアランスが厳しい車両です。上の取付け写真を参照下さい。装着にはフロントフェンダーのカットが必要です(車体側4cm程度)。ラジエター側への張り出しの多い社外マフラーの場合、ラジエターに干渉する可能性があります。上の写真は別売のラウンドオイルクーラーキット(P412 ROC095)との同時装着例です。* ボルトオンステーはガンメタ塗装となります。



適合車種	KIT内容	コア	品番	価格(税込)	価格(本体)
CB1000SF 93-97	コアガード・ボルトオンステー付	ストリートコア ガンメタ	RRK050S	¥97,650	¥93,000
		ストリートコア シルバー*	RRK050SS	¥97,650	¥93,000

※CB1000SF-T2(ピキニカル付)への取付けは出来ません。マフラーとのクリアランスは比較的に余裕のある車両ですが上の取付け写真を参照下さい。ラジエター側への張り出しの多い社外マフラーの場合、ラジエターに干渉する可能性があります。ラジエターファンは純正を流用します。上の写真は別売のラウンドオイルクーラーキット(P412 ROC050)との同時装着例です。* ボルトオンステーはガンメタ塗装となります。



適合車種	KIT内容	コア	品番	価格(税込)	価格(本体)
X-4 97-99	コアガード・ボルトオンステー付	ストリートコア ガンメタ	RRK082S	¥93,450	¥89,000
		ストリートコア シルバー*	RRK082SS	¥93,450	¥89,000

※マフラーとのクリアランスは比較的に余裕のある車両ですが上の取付け写真を参照下さい。ラジエター側への張り出しの多い社外マフラーの場合、ラジエターに干渉する可能性があります。ラジエターファンは純正を流用します。上の写真は別売のラウンドオイルクーラーキット(P412 ROC082)との同時装着例です。* ボルトオンステーはガンメタ塗装となります。

- ピックアップアイテム
- ツーリング & キャンプ
- ウェア & ヘルメット
- ハンドル & コントロール
- ブレーキ & クラッチ
- マフラー
- キャブ・インテーク & エンジン
- 電装関連
- 車体関連 & アクセサリー
- サスペンション
- スプロケット & チェーン
- タイヤ & ホイール
- ケミカル & メンテナンス
- ハーレー
- ミニ
- スクーター
- オフロード
- 4輪パーツ

PLOT CURVED RADIATOR KITS(PLOT ORIGINAL)

PICK UP ITEM

ボルトオンストリート

TOURING & CAMPING



WEAR & HELMET

HANDLE & CONTROL

適合車種	KIT内容	コア	品番	価格(税込)	価格(本体)
V-MAX -08	電動ファン・コアガード・ボルトオンステー付	ストリートコア ガンメタ	RRK201S	¥141,750	¥135,000
		ストリートコア シルバー*	RRK201SS	¥141,750	¥135,000

※マフラーとのクリアランスが厳しい車両です。上の取付け写真を参照下さい。装着にはフロントフェンダーのカットが必要です(車体側4cm程度)。ラジエター側への張り出しの多い社外マフラーの場合、ラジエターに干渉する可能性があります。上の写真は別売のラウンドオイルクーラーキット(P413 ROC201)との同時装着例です。* ボルトオンステーはガンメタ塗装となります。

BRAKE & CLUTCH

EXHAUST

CARBURETOR, INTAKE & ENGINE



適合車種	KIT内容	コア	品番	価格(税込)	価格(本体)
GPZ900/750R	電動ファン・コアガード・ボルトオンステー付	ストリートコア ガンメタ	RRK604S	¥144,900	¥138,000
		ストリートコア シルバー*	RRK604SS	¥144,900	¥138,000

※マフラーとのクリアランスが非常に厳しい車両です。上の取付け写真を参照下さい。装着にはフロントフェンダーのカットが必要です(車体側4cm程度)。純正センター&アンダーカウルは出来ません。ラジエター側への張り出しの多い社外マフラーの場合、ラジエターに干渉する可能性があります。上の写真は別売のラウンドオイルクーラーキット(P414 ROC602)との同時装着例です。純正オイルクーラーを使用の場合は別売りのRRK604S-01ステー(税込¥2,100)が必要です。* ボルトオンステーはガンメタ塗装となります。

ELECTRICAL

BODY & ACCESSORY

SUSPENSION



適合車種	KIT内容	コア	品番	価格(税込)	価格(本体)
ZRX1100/1200R	電動ファン・コアガード・ボルトオンステー付	ストリートコア ガンメタ	RRK684S	¥144,900	¥138,000
		ストリートコア シルバー*	RRK684SS	¥144,900	¥138,000

※マフラーとのクリアランスが非常に厳しい車両です。上の取付け写真を参照下さい。装着にはフロントフェンダーのカットが必要です(車体側4cm程度)。ラジエター側への張り出しの多い社外マフラーの場合、ラジエターに干渉する可能性があります。上の写真は別売のラウンドオイルクーラーキット(P414 ROC684)との同時装着例です。* ボルトオンステーはガンメタ塗装となります。

SPROCKET & CHAIN

TIRE & WHEEL

CHEMICAL & MAINTENANCE



適合車種	KIT内容	コア	品番	予価(税込)	予価(本体)
ZRX1200DAEG	電動ファン・コアガード・ボルトオンステー付	レーシングコア ガンメタ	RRK730SR	¥144,900	¥138,000
		レーシングコア シルバー*	RRK730SRS	¥144,900	¥138,000

※マフラーとのクリアランスが非常に厳しい車両です。装着図をご参照下さい。ラジエター側への張り出しの多い社外マフラーを装着されている場合、ラジエターに干渉する可能性があります。写真は試作品です。写真の車両はラウンドオイルクーラーキット(P414 ROC730)との同時装着例です。* ボルトオンステーはガンメタ塗装となります。

HARLEY-DAVIDSON

MINI

レーシングキット(公道走行不可)

レーシングキットはレース専用キットの為、電動ファン、ラジエターネットは付属されておりませんので公道での使用は出来ません。

SCOOTER

OFF ROAD



適合車種	KIT内容	コア	品番	価格(税込)	価格(本体)
GPZ900/750R	ボルトオンステー付	ストリートコアガンメタ	RRK604R	¥82,950	¥79,000
		ストリートコア シルバー*	RRK604RS	¥82,950	¥79,000

※マフラーとのクリアランスが非常に厳しい車両です。上の取付け写真を参照下さい。ラジエター側への張り出しの多い社外マフラーの場合、ラジエターに干渉する可能性があります。純正センター&アンダーカウルの装着は出来ません。上の写真は別売のラウンドオイルクーラーキット(P414 ROC602R)との同時装着例です。* ボルトオンステーはガンメタ塗装となります。

AUTOMOTIVE PARTS